

A man and a woman are standing in a modern elevator. The man, on the right, has a beard and is wearing a dark blue quilted vest over a grey long-sleeved shirt. He is leaning on a large cardboard box. The woman, on the left, is wearing a dark blue quilted jacket and a grey skirt. She is smiling and looking at the man. The elevator has a glass wall and a control panel on the right side. The control panel features a digital display showing the number "2" and "13", and a keypad with several buttons. The lighting is soft and modern, with recessed ceiling lights.

MEJORA TU EDIFICIO CON UN ASCENSOR MODERNO Y CONECTADO

RENOVACIÓN COMPLETA DE SU ASCENSOR

Incluso con el mantenimiento adecuado, todos los ascensores en alguna ocasión necesitarán una completa modernización. Después de 10 años, será necesario reemplazar las piezas y probablemente encontrará que las facturas de reparación comienzan a aumentar.

Encontrar repuestos también puede convertirse en un problema. Después de 25 años de servicio o más, puede enfrentarse a incidencias de seguridad y fiabilidad.

Además de consumir más energía que los ascensores modernos, los ascensores más antiguos también tienen tecnología obsoleta. La máquina de elevación probablemente tendrá una baja eficiencia energética y podría ser la causa de frecuentes averías. Todo esto puede tener un impacto en el

valor de su edificio. Después de 25 años y 10.000 kilómetros *, ¿Es hora de pensar en darle una nueva vida a su ascensor?

Reduzca los costes y las molestias mientras mejora la fiabilidad y la seguridad

KONE ReGenerate™ DX es una solución de modernización de elevación que puede ahorrarle una cantidad considerable de dinero y molestias durante la vida útil de su ascensor. La modernización se basa en la tecnología de elevación KONE EcoDisc™, que puede reducir significativamente los costes operativos de su ascensor y también mejorar su fiabilidad.

KONE ReGenerate™ DX también mejora la seguridad y accesibilidad de su ascensor. Después de la modernización, una nivelación precisa en los pisos reducirá el riesgo de que las personas tropiecen al entrar o salir del ascensor, mientras que los nuevos dispositivos de seguridad monitorizan el movimiento incontrolado de la cabina y evitan el exceso de velocidad cuando la cabina está ascendiendo.

Beneficios clave

- Mejora la eficiencia energética, la fiabilidad y la seguridad del ascensor
- Mejora la accesibilidad con una nivelación precisa
- Minimiza el tiempo de inactividad del ascensor con una rápida instalación
- Cumple con todos los estándares de seguridad y accesibilidad de la UE

* Ascensor eléctrico, basado en un uso de edificio residencial de 25 años, 54,750 arranques / año, 8 metros de recorrido / arranque.

¿Busca un ascensor más seguro con mejor rendimiento?

Ofrecemos soluciones para oficinas, hoteles y locales comerciales que implican la sustitución completa de los sistemas de elevación y electrificación de su ascensor. La nueva máquina está equipada con un freno silencioso que minimiza las molestias por ruido. Para mayor tranquilidad, también puede añadir un sistema de comunicación de monitorización remoto bidireccional que los pasajeros pueden usar para comunicarse con el Centro de atención al cliente de KONE en caso de emergencias.

Componentes robustos y fiables y diagnóstico de incidencias más rápido

Los componentes KONE ReGenerate™ DX están diseñados para ser robustos y fiables. Las placas de circuito completamente encapsuladas evitan la entrada de polvo y objetos extraños y reducen el riesgo de descarga electrostática. La modernización también incluye un moderno sistema de seguridad que identifica automáticamente las incidencias y las muestra en una pantalla gráfica que los técnicos pueden usar para diagnosticar incidencias rápidamente.

Un menor consumo de energía significa menores costes operativos

Nuestras máquinas de elevación KONE EcoDisc™ sin engranajes y sin aceite reducen el consumo de energía de su ascensor utilizando una corriente de arranque baja para garantizar una alta eficiencia eléctrica. Para los ascensores eléctricos el variador de frecuencia (V3F) reduce significativamente el consumo de energía. Puede ahorrar aún más energía con nuestras funciones avanzadas stand by cuando no se está utilizando el ascensor. Se pueden lograr mayores ahorros de energía con el módulo de accionamiento regenerativo opcional.

KEY SPECIFICATIONS



API
preparado



Conectado



Máx.
carga



Máx.
velocidad



Máx.
recorrido



Máx.
plantas



Máx.
personas



Máx.
grupo

KONE ReGenerate™ 200 DX
Modernización indicada para edificios
residenciales de poca altura

✓

✓

1,000 kg

1.6 m/s

50 m

24

13

6

KONE ReGenerate™ 400 DX
Solución de modernización flexible para
edificios de mediana altura

✓

✓

2,500 kg

2.5 m/s

90 m

32

33

6

KONE ReGenerate™ 800 DX
Solución de modernización a medida para
edificios de gran altura con requisitos
exigentes en el desplazamiento de
personas

✓

✓

4,000 kg

8.0 m/s

250 m

63

53

12

UNA NUEVA ERA DE LA EXPERIENCIA DEL ASCENSOR

En un mundo cada vez más digitalizado, todo está conectado y los ascensores no son una excepción. Con la solución KONE ReGenerate™ DX puede crear un tipo de experiencia de ascensor completamente nuevo.

KONE ReGenerate™ DX es una solución integral de modernización de que puede reducir significativamente los costes operativos de su ascensor y también mejorar su fiabilidad. Con menos reparaciones y un consumo de energía mucho menor, puede ahorrar una cantidad considerable de dinero durante la vida útil del ascensor. KONE ReGenerate™ DX también mejora la seguridad y la accesibilidad al asegurarse de que su ascensor nivela con precisión en planta, evitando que las personas se tropiecen al entrar o salir del ascensor.

Es una solución fácilmente actualizable que permite que el edificio evolucione y aumente su valor, vida útil y atractivo. Póngase en contacto con su asesor de cliente de KONE para obtener más información.

1

Conéctese para facilitar el desplazamiento de personas

Con la conectividad incorporada y las interfaces de programación de aplicaciones (API) de KONE, puede hacer que su ascensor sea más inteligente con nuevas soluciones para el desplazamiento de personas y servicios de valor añadido de KONE y nuestros socios. Al instalar un ascensor conectado, puede optimizar el flujo de personas y la eficiencia operativa y asegurarse de que su propiedad esté preparada para aprovechar las futuras tecnologías de construcción inteligente.

2

Redefina la experiencia de usuario

Mejore la experiencia del usuario con información en tiempo real, una experiencia de viaje emocionante y multisensorial y otras aplicaciones de edificios inteligentes, haga que todos los días mejore la accesibilidad y la disponibilidad.

3

Planifique su éxito con KONE como socio

Somos un socio experimentado para edificios inteligentes, que le ayudamos a gestionar el edificio de manera eficiente y usamos nuestra experiencia y conocimientos para optimizar continuamente el desplazamiento de personas y mejorar la experiencia del usuario.

Fácil de actualizar

Con una fácil integración digital y la posibilidad de actualizar en el futuro a medida que cambien sus necesidades, todo está listo para añadir nuevos servicios conectados cuando los necesite.

La mejor eco-eficiencia

Ahorre energía y reduzca la huella de carbono de su edificio con nuestras soluciones ecoeficientes de motor, iluminación y stand-by.

Mejora el rendimiento y la fiabilidad

Al actualizar los componentes mecánicos y eléctricos de su ascensor, puede mejorar significativamente su rendimiento y fiabilidad.

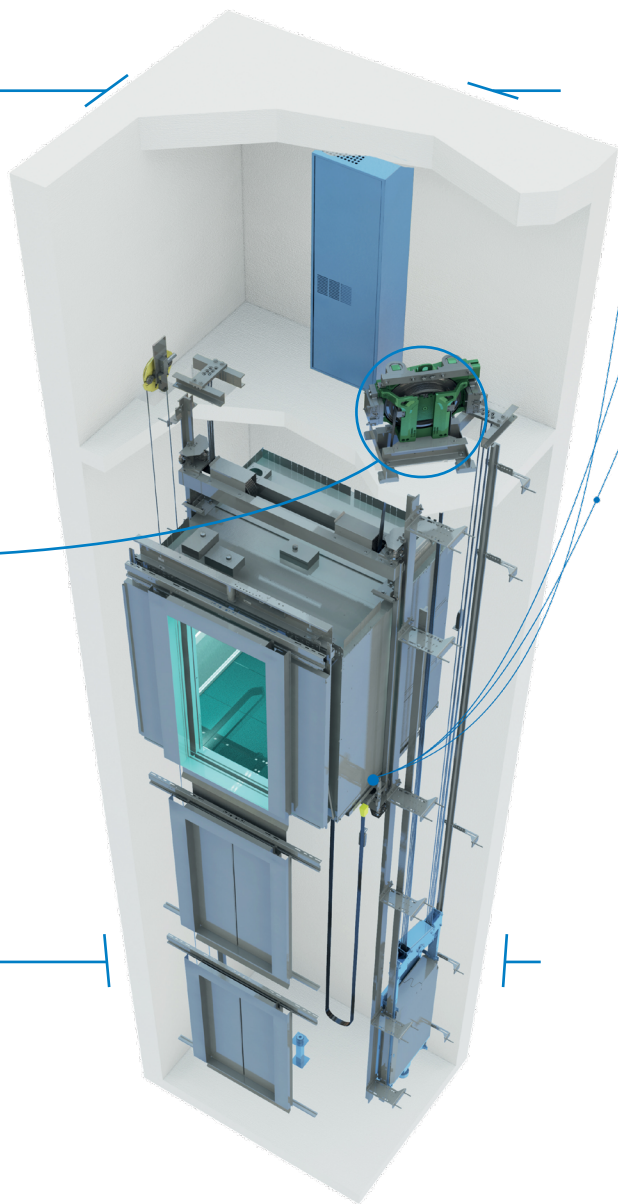

PREPARA TU EDIFICIO PARA EL FUTURO DE LA CONECTIVIDAD

Hemos añadido a nuestros ascensores ecoeficientes líderes en el mercado conectividad para hacer que la solución KONE ReGenerate™ DX sea más inteligente para optimizar el desplazamiento de personas y aumentar la eficiencia.

El desplazamiento de personas conectadas significa que su solución de ascensor nunca se detiene, es fácil de actualizar, evoluciona con su edificio, añade valor y aumenta el atractivo de la propiedad para los posibles inquilinos.

Para brindarle tranquilidad en el mundo digital, la ciberseguridad y la privacidad están garantizadas en nuestros servicios y soluciones digitales. La monitorización de nuestros entornos digitales las 24h del día nos ayuda a cuidarlos

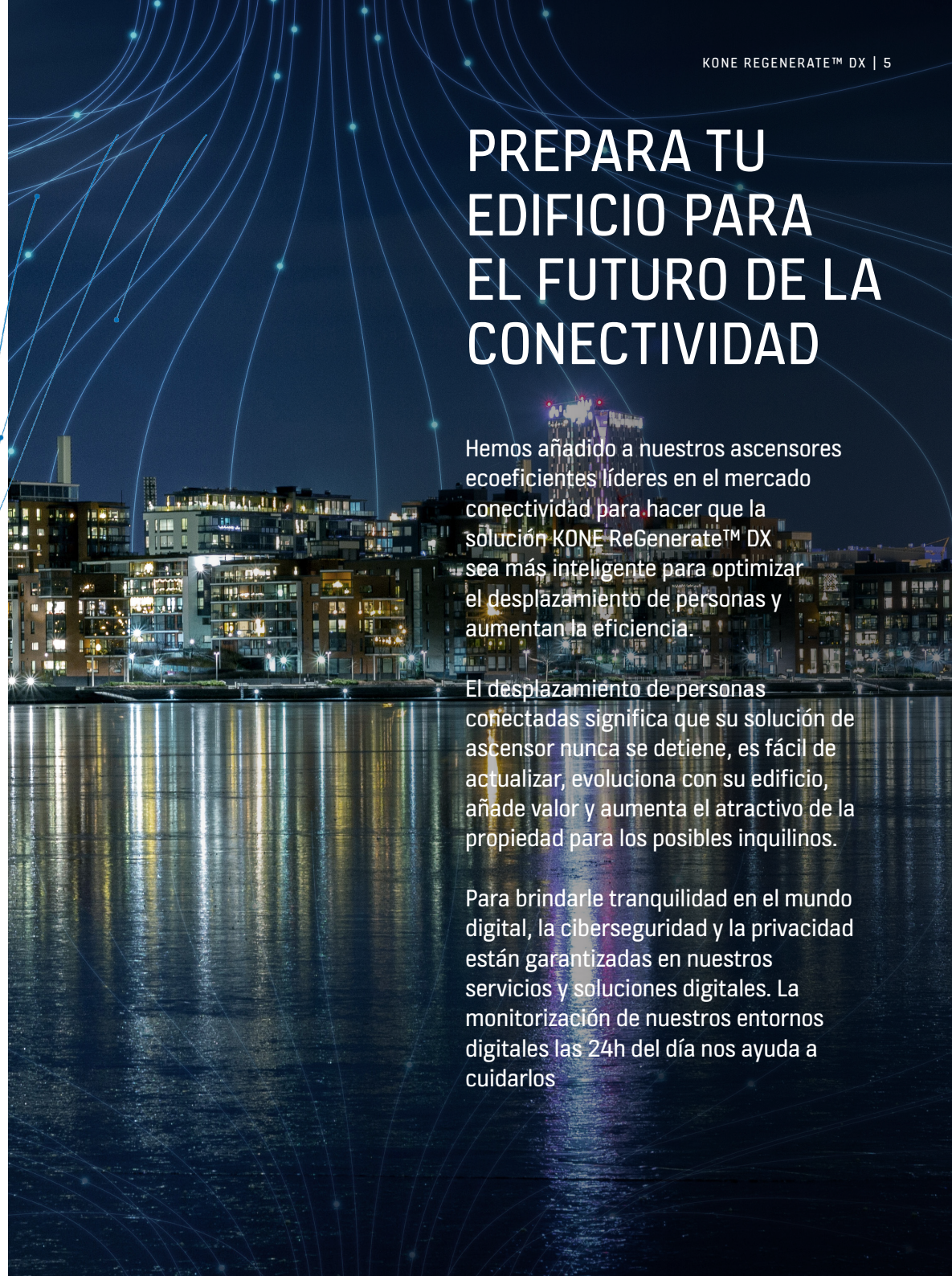

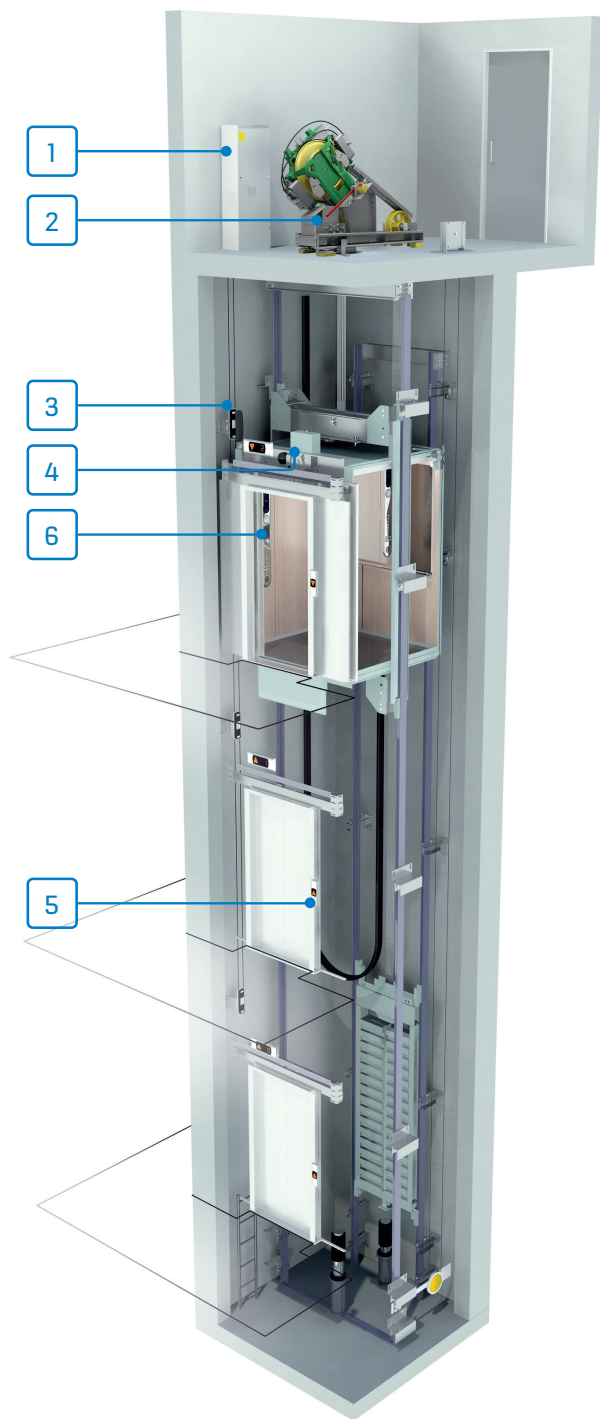

KONE REGENERATE™ DX INCLUYE:

- 1 Control de cabina KONE ReGenerate™ DX
- 2 Máquina nueva de elevación
- 3 Sistema de posicionamiento
- 4 Interface del operador de puertas
- 5 Señalización
- 6 Monitorización en remoto de KONE (opcional)

PLANIFIQUE SU ÉXITO CON KONE COMO SOCIO

Optimice continuamente el desplazamiento de personas y mejore la experiencia de los usuarios en su edificio con la ayuda de un socio experto. Podemos ayudarle a hacer que su edificio sea más inteligente y eficiente con información valiosa basada en una visión integral del comportamiento del usuario final y el flujo de personas.

Trabajamos con un ecosistema de socios para ofrecerle nuevos servicios y soluciones y, a través de nuestro servicio de consultoría People Flow Planning and Consulting, podemos asegurarnos de que todos puedan desplazarse sin incidencias y con seguridad alrededor de su edificio. También podemos ayudarle a tomar mejores decisiones en la planificación de inversiones basadas en datos sólidos y proporcionar tecnologías, materiales y servicios sostenibles que contribuyan a conseguir certificaciones que acrediten el edificio como ecológico.

ACTUALIZACIÓN SIN SOBRESALTOS

A tiempo y sin sorpresas ni costes inesperados, esa es nuestra premisa. Nos encargamos de todo, desde la planificación del proyecto hasta la instalación de su nuevo ascensor. También proporcionaremos información técnica y de seguridad y formación cuando se la entreguemos, así como asistencia con las inspecciones de terceros que sean necesarias. También podemos asegurarnos de que su ascensor funcione de manera fiable y segura durante toda su vida útil con un paquete de mantenimiento preventivo personalizado KONE Care™.

CUATRO SENCILLOS PASOS PARA ACTUALIZAR SU ASCENSOR



1 Primera visita

- Llevaremos a cabo un estudio detallado del lugar para obtener más información sobre qué tipo de mejoras serían las más adecuadas para su ascensor y edificio.
- Como parte de este proceso, hablaremos con el propietario del edificio y los residentes para averiguar qué quieren conseguir con el proyecto.



2 Recomendaciones y estimaciones

- Recibirá una recomendación detallada sobre qué actualizar según sus necesidades y nuestra opinión como expertos.
- Se proporcionará un cronograma detallado y un desglose de los costes para que sepa cuál es el presupuesto y la duración del proyecto.



3 Ejecución

- Una vez que el proyecto esté en marcha, el jefe de proyecto de KONE será responsable de los controles de calidad y la supervisión durante todo el proceso.
- Mantendremos a todos completamente informados sobre el progreso de los trabajos a través de los paneles de información de KONE InfoMod colocados en el vestíbulo.



4 Mantenimiento y asistencia permanente

- Podemos crear un plan de mantenimiento personalizado con KONE Care™ con el fin de mantenerlo funcionando de manera segura y sin incidentes.
- Con los servicios conectados de KONE Connected 24/7, podemos monitorizar su equipo y tomar medidas proactivas para evitar que posibles incidencias causen una avería.

KONE ofrece soluciones innovadoras y ecoeficientes para ascensores, escaleras mecánicas, puertas automáticas de edificios y los sistemas que las integran con los edificios inteligentes actuales.

Apoyamos a nuestros clientes en cada paso del camino; desde el diseño, la fabricación y la instalación hasta el mantenimiento y la modernización. KONE es un líder mundial en ayudar a nuestros clientes a gestionar un desplazamiento fluido de personas y mercancías en sus edificios.

Nuestro compromiso con los clientes está presente en todas las soluciones de KONE. Esto nos convierte en un socio fiable durante todo el ciclo de vida del edificio. Desafiamos la sabiduría convencional de la industria. Somos rápidos, flexibles y tenemos una reputación bien merecida como líderes en tecnología, con innovaciones como KONE MonoSpace® DX, KONE NanoSpace™ y KONE UltraRope®.

KONE emplea cerca de 57.000 expertos dedicados para servirle tanto a nivel mundial y local.

KONE IBÉRICA

Oficinas centrales

C/ Santa Leonor nº65

Ed. F. Pl. 3

28037 Madrid

España

Tel. +34 900 92 00 22

www.kone.es

Esta publicación es solo para fines informativos generales y nos reservamos el derecho en cualquier momento de modificar el diseño y las especificaciones del producto. Ninguna declaración que contenga esta publicación se interpretará como una garantía o condición, expresa o implícita, en cuanto a cualquier producto, su idoneidad para un propósito particular, comerciabilidad, calidad o representación de los términos de cualquier acuerdo de compra. Pueden existir pequeñas diferencias entre los colores impresos y reales. KONE MonoSpace® DX, KONE EcoDisc®, KONE Care® y People Flow® son marcas comerciales registradas de KONE Corporation. Copyright © 2020 KONE Corporation.